

Conduite dans toutes les directions grâce à la direction électrique sur toutes les roues

Ordinateur de bord permettant l'affichage et la commande des fonctions importantes

Commande MULTI-PILOT

Motorisation asynchrone pour la translation, la levée et la direction

Récupération d'énergie au freinage et à la descente (système à la descente breveté)

Positionneur hydraulique des fourches pour différentes largeurs de charges (option)



ETV Q20/ETV Q25

Chariot élévateur multidirectionnel électrique (2000, 2500 kg)

Les chariots multidirectionnels à mât rétractable Jungheinrich sont spécialement conçus pour transporter des charges longues en allées étroites et les lever à grande hauteur. Grâce à la direction électrique sur toutes les roues, des charges d'une longueur allant jusqu'à 8 m peuvent être transportées avec un gain de place appréciable.

Pour ce faire, sept programmes de conduite sont disponibles, parmi lesquels notamment la conduite normale « façon adaptée », la réversion sur place, la conduite latérale et la conduite parallèle. Dans le mode de « conduite normale façon adaptée », l'angle de braquage déjà faible est encore réduit de 34 % du fait que les roues porteuses sont directrices, ce qui

permet à l'ETV Q d'être plus performant que n'importe quel chariot élévateur classique.

Le mode de direction 180° et 360° donne une possibilité de choix entre un angle de braquage minimal et une extrême rapidité du changement de direction.

L'ordinateur de bord regroupe en un seul élément de multiples fonctions. Des touches de fonctions programmables et un écran couleur permettent au cariste de visualiser et de contrôler tous les modes de marche et paramètres de fonctionnement.

Une excellente rentabilité s'ajoute à des performances exceptionnelles :

- Des performances plus élevées dans la translation et la levée permettent une rotation plus rapide des palettes.
- Des durées d'utilisation longues grâce à la récupération d'énergie lors du freinage et de la descente de la charge (système breveté).
- Largeur d'allées nécessaire limitée grâce au principe éprouvé du mât rétractable.
- Diminution sensible des oscillations du mât grâce au système d'amortisseurs antiballant du mât breveté.

De multiples options et de nombreuses variantes de batteries de 420–930 Ah garantissent une adaptation aux besoins dans tous les cas d'utilisation.

ETV Q20/ETV Q25

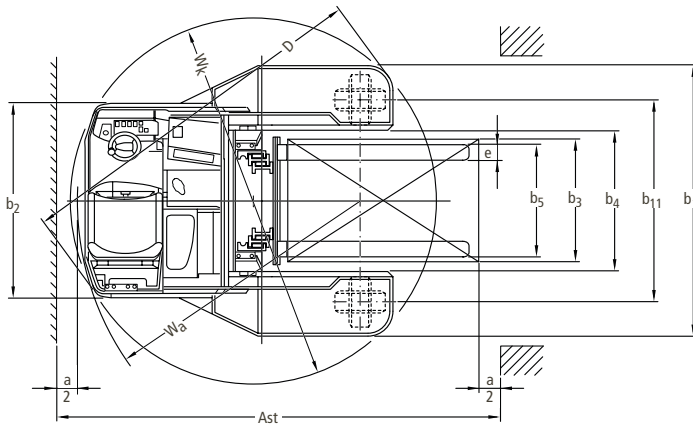
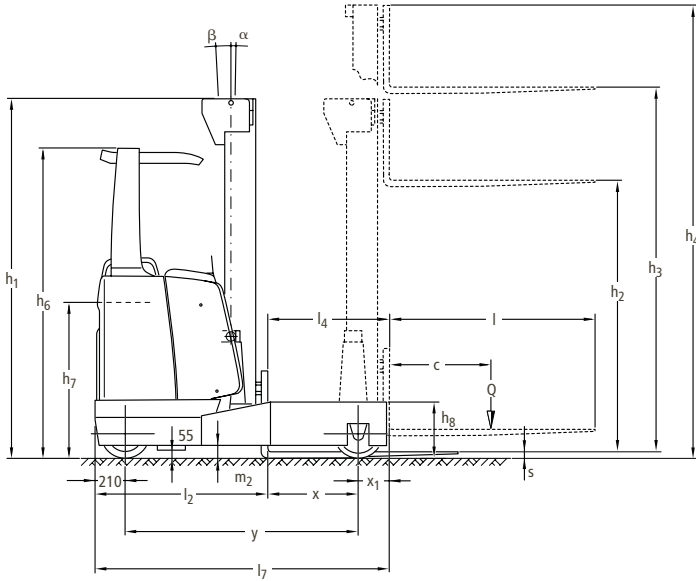

Capacité

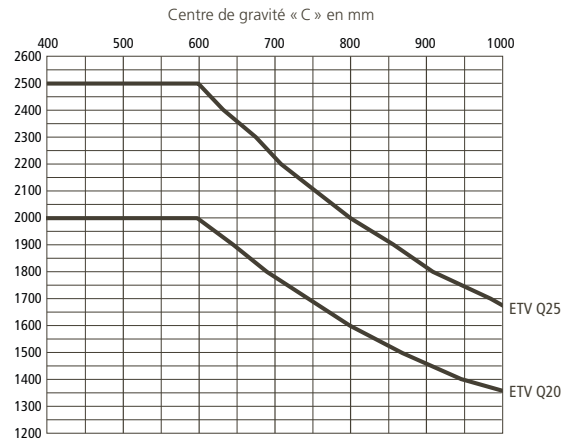

Cotes des mâts ETV Q20/ETV Q25

Caractéristiques	Hauteur mât rentré h_1 mm	Levée h_3 mm	Levée libre h_2 mm	Hauteur mât sorti h_4 mm	Inclinaison du mât av./ar. α°/β°	Inclinaison du porte-fourche* av./ar. α°/β°
Triplex DZ*	2050	4250	1320	4996	1/5	–
	2200	4700	1470	5446	1/5	–
	2300	5000	1570	5746	1/5	–
	2400	5300	1670	6046	1/5	–
	2500	5600	1770	6346	1/3	–
	2700	6200	1970	6946	1/3	–
	2900	6800	2170	7546	0,5/2	–
	3100	7400	2370	8146	0,5/2	2/5
	3300	8000	2570	8746	0,5/1	2/5
	3440	8420	2710	9166	0,5/1	2/5
	3540	8720	2810	9466	–	2/5
	3670	9110	2940	9856	–	2/5
	3840	9620	3110	10366	–	2/5

* ETV Q25: h_3 maximale jusqu'à 8420 mm; Inclinaison de la fourche non disponible

Caractéristiques techniques selon VDI 2198

Au: 10/2007

		Jungheinrich	Jungheinrich			
Caractéristiques	1.1	Fabricant	Jungheinrich	Jungheinrich	1.1	
	1.2	Type du modèle	ETV Q20	ETV Q25	1.2	
	1.2	G = fourche ; E = tablier latéral intégré	G	G	1.2	
	1.3	Mode de propulsion	électrique	électrique	1.3	
	1.4	Conduite	assis	assis	1.4	
	1.5	Capacité nominale Q (t)	2	2,5	1.5	
	1.6	Centre de gravité c (mm)	600	600	1.6	
	1.8	Distance du talon de fourche à l'axe essieu avant x (mm)	438 ¹⁾	503 ¹⁾	1.8	
	1.9	Empattement y (mm)	1488	1643	1.9	
Poids	2.1	Poids propre avec batterie (voir ligne 6.5) kg	3800 ¹⁾	4100 ¹⁾	2.1	
	2.3	Charge sur essieu sans charge avant/arrière kg	2220/1580	2490/1610	2.3	
	2.4	Charge sur essieu, mât sorti, avec charge av./ar. kg	550/5250	570/6030	2.4	
	2.5	Charge sur essieu, mât rentré, avec charge av./ar. kg	1960/3840	2320/4280	2.5	
	Roues, châssis	3.1	Roues	Vulkollan®	Vulkollan®	3.1
3.2		Dimensions roues avant	343x140	343x140	3.2	
3.3		Dimensions roues arrière	343x140	343x140	3.3	
3.5		Roues supplémentaires (dimensions)	1x/2	1x/2	3.5	
3.7		Voie (arrière) b ₁₁ (mm)	1380	1380	3.7	
Caractéristiques de base	4.1	Inclinaison du mât/tablier porte-fourche avant/arrière α/β (°)	1/5 ²⁾	1/5 ²⁾	4.1	
	4.2	Hauteur du mât baissé h ₁ (mm)	2400	2400	4.2	
	4.3	Levée libre h ₂ (mm)	1670	1670	4.3	
	4.4	Levée standard h ₃ (mm)	5300	5300	4.4	
	4.5	Hauteur du mât déployé h ₄ (mm)	6046	6046	4.5	
	4.7	Hauteur du toit de protection (cabine) h ₆ (mm)	2190	2190	4.7	
	4.8	Hauteur du siège conducteur h ₇ (mm)	1010	1010	4.8	
	4.10	Hauteur des bras porteurs h ₈ (mm)	442	442	4.10	
	4.19	Longueur hors tout l ₁ (mm)	2060 ¹⁾	2150 ¹⁾	4.19	
	4.20	Longueur jusqu'à la face avant des fourches l ₂ (mm)	1260 ¹⁾	1350 ¹⁾	4.20	
	4.21	Largeur hors tout b ₁ /b ₂ (mm)	1720/1186	1720/1186	4.21	
	4.22	Dimensions des bras de fourche s/e/l (mm)	50x140x1150	50x140x1150	4.22	
	4.23	Tablier porte-fourche ISO 2328, classe A, B	2/B	2/B	4.23	
	4.24	Largeur du tablier porte-fourche b ₃ (mm)	800	800	4.24	
	4.25	Ecartement ext. des bras de fourche b ₅ (mm)	356/737	356/737	4.25	
	4.26	Ecartement intérieur des bras porteurs/surfaces de charge b ₄ (mm)	900	900	4.26	
	4.28	Avancée du mât l ₄ (mm)	664 ¹⁾	729 ¹⁾	4.28	
	4.32	Garde au sol, au milieu empattement m ₂ (mm)	95	95	4.32	
	4.33	Largeur d'allée avec palette 1000x1200 en transv. Ast (mm)	2763/2503 ⁶⁾	2871/2589 ⁶⁾	4.33	
4.34	Largeur d'allée avec palette 800x1200 en long. Ast (mm)	2802/2703 ⁶⁾	2896/2789 ⁶⁾	4.34		
	Diagonale du chariot D (mm)	2277	2405			
4.35	Rayon de giration Wa (mm)	1741 ³⁾	1892 ³⁾	4.35		
4.37	Longueur jusqu'aux bras porteurs l ₇ (mm)	1902	2057	4.37		
Performances	5.1	Vitesse de translation avec/sans charge km/h	11,5/11,5 ⁵⁾	11,5/11,5 ⁵⁾	5.1	
	5.2	Vitesse de levée avec/sans charge m/s	0,28/0,52 ²⁾	0,23/0,37 ²⁾	5.2	
	5.3	Vitesse de descente avec/sans charge m/s	0,5/0,5 ²⁾	0,5/0,5 ²⁾	5.3	
	5.4	Vitesse de sortie du mât, avec/sans charge m/s	0,12/0,12 ⁴⁾	0,12/0,12 ⁴⁾	5.4	
	5.7	Rampe avec/sans charge %	7/11	6/11	5.7	
	5.8	Rampe maxi avec/sans charge %	10/15	10/15	5.8	
	5.9	Accélération avec/sans charge s	4,6/4,3	5,0/4,4	5.9	
	5.10	Frein de service	mécanique/hydraulique	mécanique/hydraulique	5.10	
	Moteur électrique	6.1	Moteur de traction, puissance S ₂ 60 min. kW	6	6	6.1
		6.2	Moteur de levée, puissance S ₃ 15 % kW	12	12	6.2
6.3		Batterie selon DIN 43531/35/36 A, B, C, non	43531 B	43531 B	6.3	
6.4		Tension/capacité K ₃ batterie V/Ah	48/420 ¹⁾	48/560 ¹⁾	6.4	
6.5		Poids batterie kg	746 ¹⁾	937 ¹⁾	6.5	
		Batterieabmessungen L/B/H mm	1035/353/784 ¹⁾	1035/443/784 ¹⁾	6.5	
Divers	8.1	Transmission	Variateur MOSFET AC	Variateur MOSFET AC	8.1	
	8.2	Pression de travail pour accessoires bar	180	180	8.2	
	8.3	Débit d'huile pour accessoires l/min	32	32	8.3	
	8.4	Insonorisation selon EN 12 053 (valeur à l'oreille du cariste) dB(A)	70	70	8.4	
1) Valeurs valables pour la plus petite batterie. 3) Rayon de giration en rotation sur place: 1215 mm 5) dans la direction de la fourche 10,3 km/h 2) Cela dépend du type de mât 4) Jusqu'à 6200 mm de levée 6) en cas de stockage à même le sol						

Valeurs selon VDI 2198 pour chariots standard, D'autres types de bandages, mâts, accessoires ou autres équipements sont susceptibles de modifier ces valeurs. Sous réserve de modifications ou améliorations techniques.

Avantages utilisateur

Cockpit ergonomique

Le poste de conduite offre des conditions de travail idéales favorisant un rendement très élevé et une conduite détendue.

- Sièges confort avec possibilité de réglage individuel (position du siège/accoudoir/poids du cariste).
- Nombreux vide-poches.
- Manipulation d'une seule main des principales commandes.
- Poste de conduite spacieux.
- Motorisation asynchrone pour direction sur trois roues en mode 180° ou 360° au choix.
- Positionnement des pédales comme sur une automobile.

Commande MULTI-PILOT

Le MULTI-PILOT gère toutes les fonctions hydrauliques ainsi que la sélection du sens de marche et l'avertisseur sonore.

- Toutes les commandes regroupées dans le champ de vision correspondent à une fonction bien identifiée.
- Rendement optimisé par l'exécution simultanée de deux fonctions hydrauliques (lever et pousser, par exemple).
- Seule la commande d'accessoires supplémentaires peut s'effectuer à partir du MULTI-PILOT (option).



Cockpit ergonomique

- Précision des commandes hydrauliques (levée et descente, par exemple) grâce à l'hydraulique proportionnelle.

Ordinateur de bord

L'ordinateur de bord réunit dans un seul élément de nombreuses fonctions qui contribuent à la rentabilité et fiabilité d'opérations performantes au quotidien.

- Très large écran couleur (écran TFT).
- 7 programmes de conduite différents.
- Affichage du sens de marche et indicateur de vitesse.
- Le mode maintenance permet d'analyser les erreurs de manière simple.
- Mise en marche par code PIN et gestion de données par utilisateur autorisé (option).
- Saisie du niveau présélectionné permettant d'accélérer le stockage à grande hauteur (option).
- Système de contrôle par caméra vidéo (option).

Motorisation asynchrone

Motorisation asynchrone puissante pour la translation, la levée et la direction offrant en même temps une série d'avantages par rapport aux moteurs classiques à courant continu :



Transport de charges longues permettant un gain d'espace

- Puissance d'accélération.
- Inversion rapide du sens de marche sans à-coups.
- Disponibilité élevée grâce aux moteurs sans entretien (sans balais moteurs).
- Durées d'utilisation plus longues grâce à la récupération d'énergie lors de la décélération de la vitesse et la descente de la charge.
- Tous les moteurs asynchrones sont garantis 2 ans.

Mât robuste

Les mâts Jungheinrich garantissent une sécurité maximale et une utilisation de l'entrepôt jusque dans les grandes hauteurs.

- Excellente visibilité sur la charge.
- Système d'amortisseurs breveté pour l'inclinaison du mât.
- Hauteurs de portes minimales en grandes hauteurs.
- Profilés de mât étirés à froid garantissant une longévité exceptionnelle.
- Récupération d'énergie à la descente (système breveté).
- Capacités résiduelles élevées jusque dans les grandes hauteurs.
- Hauteur de levée jusqu'à 9620 mm.



MULTI-PILOT et ordinateur de bord

Jungheinrich France s.a.s.

14, Avenue de l'Europe
Boîte postale 2
78142 Vélizy-Villacoublay Cedex
Téléphone 01 39 45 68 68
Télécopie 01 39 45 69 69

info@jungheinrich.fr
www.jungheinrich.fr

Jungheinrich AG
Certifié Qualité ISO 9001
et Management
Environnemental ISO 14001.



Les matériels Jungheinrich
sont conformes aux normes
européennes de sécurité.



JUNGHEINRICH
Assurément