

Rentabilité remarquable

Pneus superélastiques pour utilisation mixte intérieure et extérieure

Principe du mât rétractable pour allées étroites en entrepôt

Siège latéral offrant une excellente visibilité également lors du transport de charges hautes

Poste de travail spacieux avec vaste espace pour les jambes et commande SOLO-PILOT



ETV C16/ETV C20

Chariot électrique à mât rétractable (1600, 2000 kg)

Des pneus superélastiques, un vaste espace disponible pour les pieds, une conception permettant un gain de place, de hautes performances et une ergonomie assurant des conditions de travail optimales, ce sont là les principaux atouts du chariot à mât rétractable Jungheinrich ETV C16/ETV C20.

Ses avantages:

- Usage universel partout où l'utilisation est mixte, intérieure et extérieure, sur des sols de tous types. Peu importe qu'il s'agisse d'un sol plan en béton en entrepôt ou d'un sol accidenté lors du chargement et déchargement de camions.

- Gain de place grâce à des largeurs d'allées étroites à partir de 2855 mm (selon VDI, pour la prise transversale de palettes).
- Rendement plus élevé – avec diminution simultanée des coûts d'utilisation grâce à une motorisation asynchrone intégrale.
- Ergonomie du tableau de bord assurant une manipulation extrêmement simple et intuitive des commandes. De même que l'excellente visibilité, le positionnement et la configuration de l'instrumentation contribuent à la sécurité.

Les chariots à mât rétractable Jungheinrich ETV C16/ETV C20 garantissent ainsi les meilleures conditions pour une bonne rentabilité des opérations de stockage et déstockage en grandes hauteurs et en espaces restreints. Peu importe qu'il s'agisse de rayonnages à une ou deux entrées, d'une utilisation en un ou plusieurs postes de travail, ou d'utilisations extérieures fréquentes avec cabine de protection confortable (option), le rétractable ETV C16/ETV C20 offre pour tous les cas d'utilisation la solution adaptée à vos besoins.

ETV C16/ETV C20

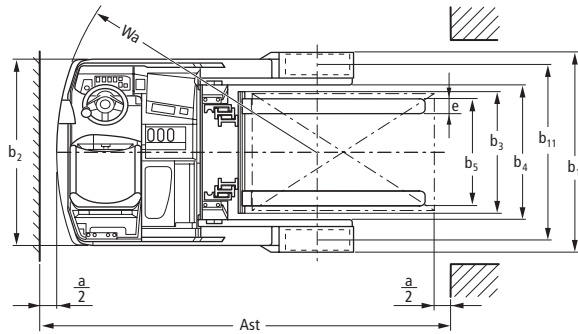
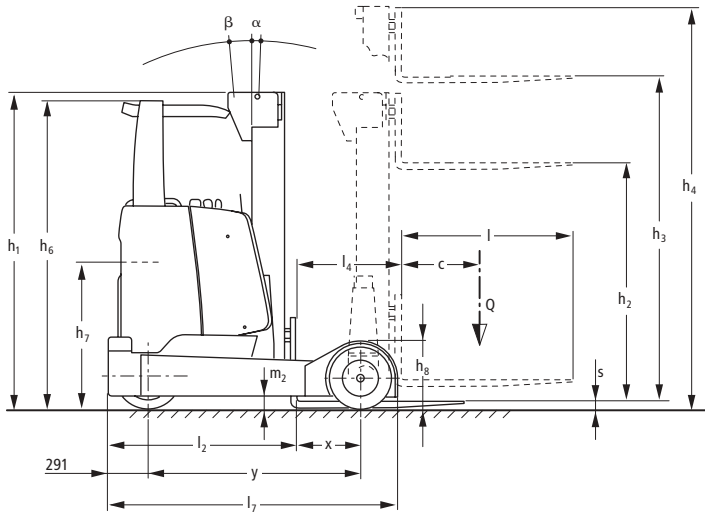

Capacité

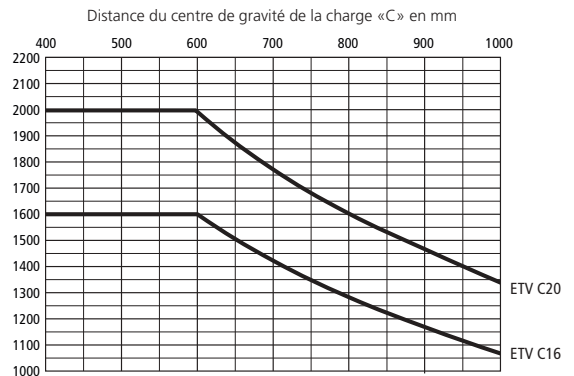

Cotes des mâts ETV C16/ETV C20					
Type de mât	Hauteur mât replié h ₁ mm	Levée h ₃ mm	Levée libre h ₂ mm	Hauteur mât déployé h ₄ mm	Inclinaison av/ar α°/β°
Mât télescopique double ZT (ETV C16)	1950	2900	80	3544	2/5
	2050	3100	80	3744	2/5
	2200	3400	80	4044	2/5
	2300	3600	80	4244	2/5
	2400	3800	80	4444	2/5
	2500	4000	80	4644	2/5
Mât télescopique triplex DZ (ETV C16)	2700	4400	80	5044	2/5
	1950	4250	1306	4894	2/5
	2050	4550	1406	5194	2/5
	2200	5000	1556	5644	2/5
	2300	5300	1656	5944	2/4
	2400	5600	1756	6244	2/4
	2500	5900	1856	6544	2/4
2600	6200	1956	6844	2/4	
Mât télescopique triplex DZ (ETV C20)	2700	6500	2056	7144	2/4
	2200	4700	1470	5446	2/5
	2300	5000	1570	5746	2/5
	2400	5300	1670	6046	2/4
	2500	5600	1770	6346	2/4
	2600	5900	1870	6646	2/4
	2700	6200	1970	6946	2/4
2900	6800	2170	7546	2/4	
3100	7400	2370	8146	2/4	

Caractéristiques techniques selon VDI 2198

Au: 04/2006

Caractéristiques	1.1	Fabricant	Jungheinrich	Jungheinrich	Jungheinrich	Jungheinrich	1.1	
	1.2	Type du modèle	ETV C16 DZ	ETV C16 DZ	ETV C20 DZ	ETV C20 DZ	1.2	
	1.2	G = fourche ; E = tablier latéral intégré	G	GE	G	GE	1.2	
	1.3	Mode de propulsion	électrique	électrique	électrique	électrique	1.3	
	1.4	Conduite	assis	assis	assis	assis	1.4	
	1.5	Capacité nominale Q (t)	1,6	1,6	2	2	1.5	
	1.6	Centre de gravité c (mm)	600	600	600	600	1.6	
	1.8	Distance du talon de fourche à l'axe essieu avant x (mm)	338 ¹⁾	308 ¹⁾	388 ¹⁾	359 ¹⁾	1.8	
	1.8	Distance du talon de fourche à l'essieu avant, mât avancé x ₁ (mm)	300	300	300	300	1.8	
1.9	Empattement y (mm)	1414	1414	1518	1518	1.9		
Poids	2.1	Poids propre avec batterie (voir ligne 6.5) kg	3480	3510	3820	3850	2.1	
	2.3	Charge sur essieu sans charge avant/arrière kg	2160/1320	2180/1330	2140/1680	2160/1690	2.3	
	2.4	Charge sur essieu, mât sorti, avec charge av./ar. kg	610/4470	620/4490	460/5360	470/5380	2.4	
	2.5	Charge sur essieu, mât rentré, avec charge av./ar. kg	1830/3250	1840/3270	1750/4070	1760/4090	2.5	
	Roues, châssis	3.1	Roues	Super-élastique	Super-élastique	Super-élastique	Super-élastique	3.1
3.2		Dimensions roues avant	18x7-8	18x7-8	200/50-10	200/50-10	3.2	
3.3		Dimensions roues arrière	18x7-8	18x7-8	200/50-10	200/50-10	3.3	
3.5		Nombre de roues avant/arrière (x = roues motrices)	1x/2	1x/2	1x/2	1x/2	3.5	
3.7		Voie (arrière) b ₁₁ (mm)	1190	1190	1235	1235	3.7	
Caractéristiques de base	4.1	Inclinaison du mât/tablier porte-fourche avant/arrière α/β (°)	2/4 ²⁾	2/4 ²⁾	2/4 ²⁾	2/4 ²⁾	4.1	
	4.2	Hauteur du mât baissé h ₁ (mm)	2300	2300	2400	2400	4.2	
	4.3	Levée libre h ₂ (mm)	1656	1656	1670	1670	4.3	
	4.4	Levée standard h ₃ (mm)	5300	5300	5300	5300	4.4	
	4.5	Hauteur du mât déployé h ₄ (mm)	5944	5944	6046	6046	4.5	
	4.7	Hauteur du toit de protection (cabine) h ₆ (mm)	2270	2270	2295	2295	4.7	
	4.8	Hauteur du siège conducteur h ₇ (mm)	1075	1075	1100	1100	4.8	
	4.10	Hauteur des bras porteurs h ₈ (mm)	462	462	464	464	4.10	
	4.19	Longueur hors tout l ₁ (mm)	2504 ¹⁾	2564 ¹⁾	2546 ¹⁾	2572 ¹⁾	4.19	
	4.20	Longueur jusqu'à la face avant des fourches l ₂ (mm)	1354 ¹⁾	1414 ¹⁾	1396 ¹⁾	1422 ¹⁾	4.20	
	4.21	Largeur hors tout b ₁ /b ₂ (mm)	1340/1238	1340/1238	1438/1238	1438/1238	4.21	
	4.22	Dimensions des bras de fourche s/e/l (mm)	40/120/1150	40/120/1150	50/140/1150	50/140/1150	4.22	
	4.23	Tablier porte-fourche ISO 2328, classe A, B	2/B	2/B	2/B	2/B	4.23	
	4.24	Largeur du tablier porte-fourche b ₃ (mm)	800	800	800	800	4.24	
	4.25	Ecartement ext. des bras de fourche b ₅ (mm)	356/737	356/737	356/737	356/737	4.25	
	4.26	Ecartement intérieur des bras porteurs/surfaces de charge b ₄ (mm)	900	900	900	900	4.26	
	4.28	Avancée du mât l ₄ (mm)	638 ¹⁾	608 ¹⁾	688 ¹⁾	659 ¹⁾	4.28	
	4.31	Garde au sol sous le mât avec charge m ₁ (mm)	90	90	90	90	4.31	
	4.32	Garde au sol, au milieu empattement m ₂ (mm)	90 ³⁾	90 ³⁾	105 ³⁾	105 ³⁾	4.32	
	4.33	Largeur d'allée avec palette 1000x1200 en transv. Ast (mm)	2798/2567 ⁵⁾	2821/2597 ⁵⁾	2867/2623 ⁵⁾	2888/2652 ⁵⁾	4.33	
4.34	Largeur d'allée avec palette 800x1200 en long. Ast (mm)	2855/2767 ⁵⁾	2883/2797 ⁵⁾	2916/2823 ⁵⁾	2942/2852 ⁵⁾	4.34		
4.35	Diagonale du chariot D (mm)	2240	2240	2347	2347	4.35		
4.37	Rayon de giration Wa (mm)	1705	1705	1810	1810	4.37		
4.37	Longueur jusqu'aux bras porteurs l ₇ (mm)	1953	1953	2060	2060	4.37		
Performances	5.1	Vitesse de translation avec/sans charge km/h	11,8/11,8 ⁴⁾	11,8/11,8 ⁴⁾	11,8/11,8 ⁴⁾	11,8/11,8 ⁴⁾	5.1	
	5.2	Vitesse de levée avec/sans charge m/s	0,34/0,64	0,34/0,64	0,28/0,52	0,28/0,52	5.2	
	5.3	Vitesse de descente avec/sans charge m/s	0,5	0,5	0,5	0,5	5.3	
	5.4	Vitesse de sortie du mât, avec/sans charge m/s	0,2 ²⁾	0,2 ²⁾	0,12 ²⁾	0,12 ²⁾	5.4	
	5.7	Rampe avec/sans charge %	8/12	8/12	6/10	6/10	5.7	
	5.8	Rampe maxi avec/sans charge %	10/15	10/15	10/15	10/15	5.8	
	5.9	Accélération avec/sans charge s	4,8/4,3	4,8/4,3	5,4/4,6	5,4/4,6	5.9	
	5.10	Frein de service	mécan./hydraul.	mécan./hydraul.	mécan./hydraul.	mécan./hydraul.	5.10	
	Moteur électrique	6.1	Moteur de traction, puissance S ₂ 60 min. kW	6	6	6	6	6.1
		6.2	Moteur de levée, puissance S ₃ 15% kW	12	12	12	12	6.2
6.3		Batterie selon DIN 43531/35/36 A,B,C, non	EN 60254-2 B	EN 60254-2 B	EN 60254-2 B	EN 60254-2 B	6.3	
6.4		Tension/capacité K ₅ batterie V/Ah	48/560 ¹⁾	48/560 ¹⁾	48/560 ¹⁾	48/560 ¹⁾	6.4	
6.5		Poids batterie kg	937 ¹⁾	937 ¹⁾	937 ¹⁾	937 ¹⁾	6.5	
Divers	8.1	Transmission	Variateur de translation MOSFET AC	Variateur de translation MOSFET AC	Variateur de translation MOSFET AC	Variateur de translation MOSFET AC	8.1	
	8.2	Pression de travail pour accessoires bar	150	150	150	150	8.2	
	8.3	Débit d'huile pour accessoires l/min	15	15	15	15	8.3	
	8.4	Insonorisation selon EN 12053 (valeur à l'oreille du cariste) dB(A)	70	70	70	70	8.4	

1) D'autres dimensions de batterie modifient ces données 2) Selon type de mât 3) Avec charge nominale prise au milieu de l'empattement
4) Sens fourche 11,0/11,0 km/h 5) En cas de dépose de la charge à même le sol

Valeurs selon VDI 2198 pour chariots standard, d'autres types de bandages, mâts, accessoires ou autres équipements sont susceptibles de modifier ces valeurs.
Sous réserve de modifications ou améliorations techniques.

Avantages utilisateur

Mât hautes performances

Les mâts Jungheinrich garantissent une sécurité et une utilisation maximale de l'entrepôt jusque dans les grandes hauteurs.

- Excellente visibilité sur la charge.
- Tablier à déplacement latéral (option).
- Passages étroits dans les grandes hauteurs.
- Inclinaison du mât en douceur.
- Durée de vie extrêmement longue grâce à la haute qualité des profilés.
- Capacités restantes élevées jusque dans les grandes hauteurs.
- Hauteurs de levée jusqu'à 7400 mm.
- Flexibles intégrés également pour l'hydraulique complémentaire (pas d'enrouleurs de câble).

Cockpit ergonomique

Le poste de conduite offre des conditions



Cockpit ergonomique

de travail idéales favorisant un excellent rendement sans effort.

- Marchepied bien visible.
- Volant réglable.
- Siège grand confort en cuir véritable avec possibilité de réglages individuels (position du siège/dossier/selon le poids du cariste).

- Positionnement latéral du siège offrant une visibilité exceptionnelle même pour le transport de charges hautes.
- Nombreux vide-poches.
- Principales commandes accessibles sans geste inutile.
- Vaste espace disponible.
- Direction hydraulique 180°.
- SOLO-PILOT pour réguler la levée/descente, le sens de marche, le tablier à déplacement latéral (option) ainsi que l'avertisseur sonore. L'avancée et l'inclinaison du mât sont commandées par deux leviers distincts.
- LISA (Lecture d'Information Service par Affichage) affichage des principales informations sur l'état du chariot (heures d'utilisation et décharge de la batterie, par exemple) et réglage des paramètres de translation et de levée.



SOLO-PILOT

Technologie asynchrone

Les moteurs asynchrones de translation et de levée hautes performances offrent de multiples avantages par rapport aux moteurs classiques à courant continu.

- Puissance d'accélération.
- Inversion rapide du sens de marche sans délai de réaction.



Cabine de protection confort 2

- Disponibilité élevée des moteurs sans entretien (pas de charbons).
- Durées d'utilisation plus longues grâce à la récupération d'énergie lors de la décélération de la vitesse.

Cabines de protection contre les intempéries (option)

- Cabine de protection contre les intempéries disponible en trois versions (Pare-brise et vitre de toit/Modèle confort/Modèle acier) offre une protection optimale pour les utilisations fréquentes à l'extérieur.
- Pare-brise et vitre de toit.
- Modèle confort avec pare-brise, vitre de toit et vitres latérales pour utilisations en cas de pluie fréquente.
- Modèle acier avec vitre de toit, pare-brise, vitres latérales et porte de protection intégrale.

Jungheinrich France s.a.s.

14, Avenue de l'Europe
Boîte postale 2
78142 Vélizy-Villacoublay Cedex
Téléphone 01 39 45 68 68
Télécopie 01 39 45 69 69

info@jungheinrich.fr
www.jungheinrich.fr

Certifié Qualité ISO 9001
et Management
Environnemental ISO 14001.



Les matériels Jungheinrich
sont conformes aux normes
européennes de sécurité.



JUNGHEINRICH
Assurément