

**Robuste et puissant,  
pour utilisations intensives  
avec charges lourdes**

**Conduite optimale  
en courbe grâce au système  
ProTracLink**

**Manoeuvrable en  
vitesse lente, timon relevé**

**Extraction latérale de la  
batterie permettant  
une utilisation sur plusieurs  
postes de travail**



## EJE 220/225

### Transpalette électrique à timon (2000/2500 kg)

D'une puissance remarquable, les transpalettes EJE de la série 2 sont conçus pour des opérations intensives et à rendement maximal comme le chargement et déchargement de camions sur rampe, les utilisations intensives pour le transport de charges lourdes, les utilisations sur deux ou trois postes de travail ou dans des conditions extrêmes. Les avantages de l'EJE sont alors particulièrement appréciés :

- Motorisation asynchrone puissante et innovante de 1,6 kW offrant de hautes performances.
- Capacités de charge élevées et moteur de levée puissant.
- Robustesse du châssis et du porte-charge (à partir de l'EJE 225) pour les utilisations les plus exigeantes.

- Electronique de pointe assurant une maniabilité parfaite.
- Excellent bilan énergétique permettant de réduire les frais d'utilisation.
- Grandes batteries permettant des durées d'utilisation longues.

Leur conception ergonomique présente d'autres avantages. Un long timon à ancrage bas maintenant la distance nécessaire entre le cariste et le chariot permet de travailler en toute sécurité. En espaces très étroits, le sélecteur de vitesse lente permet la translation avec le timon en position haute et à une vitesse réduite automatiquement. L'EJE peut être équipé de batteries allant jusqu'à 375 Ah. Avec la motorisation asynchrone innovante et

économique, les durées d'utilisations sont plus longues que dans le cas de modèles traditionnels. L'extraction latérale de la batterie, disponible en option, permet l'utilisation sur plusieurs postes de travail pouvant aller jusqu'à une utilisation 24 heures sur 24.

La tête de timon multifonctions d'une conception entièrement nouvelle comporte de multiples innovations : des capteurs étanches (IP 65) assurant une sécurité d'utilisation maximale, des boutons-poussoirs avec une électronique sans contact permettant une commande parfaite dans toutes les positions du timon, un agencement ergonomique des commandes.

# EJE 220/225

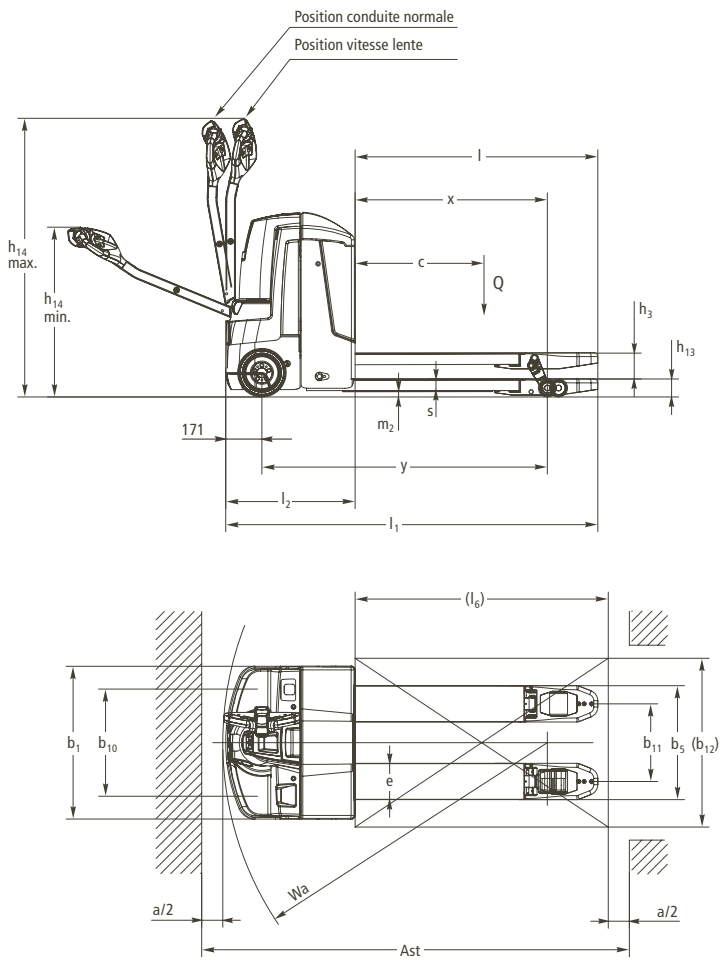

# Caractéristiques techniques selon VDI 2198

Au : 11/2007

Caractéristiques	1.1	Fabricant		Jungheinrich	Jungheinrich	1.1
	1.2	Type du modèle		<b>EJE 220</b>	<b>EJE 225</b>	1.2
	1.3	Mode de propulsion		électrique	électrique	1.3
	1.4	Conduite		accompagnant	accompagnant	1.4
	1.5	Capacité nominale	Q (t)	2,0	2,5	1.5
	1.6	Centre de gravité	c (mm)	600	600	1.6
	1.8	Distance du talon de fourche à l'essieu avant, mât avancé	x (mm)	911 <sup>1)</sup>	911 <sup>1)</sup>	1.8
	1.9	Empattement	y (mm)	1353 <sup>1)</sup>	1353/1425 <sup>1)</sup>	1.9
	Poids	2.1	Poids propre avec batterie (voir ligne 6.5)	kg	540	647
2.2		Charge sur essieu avec charge avant/arrière	kg	876/1664	1034/2113	2.2
2.3		Charge sur essieu sans charge avant/arrière	kg	423/117	497/150	2.3
Roues, châssis	3.1	Roues		PU/Vulkollan®	PU/Vulkollan®	3.1
	3.2	Dimensions roues avant		230x70	230x70	3.2
	3.3	Dimensions roues arrière		85x110	85x110	3.3
	3.4	Roues supplémentaires (dimensions)		100x40	100x40	3.4
	3.5	Nombre de roues avant/arrière (x = roues motrices)		1x + 2	1x + 2	3.5
	3.6	Voie (avant)	b <sub>10</sub> (mm)	508	508	3.6
	3.7	Voie (arrière)	b <sub>11</sub> (mm)	368	368	3.7
Caractéristiques de base	4.4	Levée standard	h <sub>3</sub> (mm)	122	122	4.4
	4.9	Hauteur du timon en position de marche min./max.	h <sub>14</sub> (mm)	805/1321	805/1321	4.9
	4.15	Hauteur des bras porteurs baissés	h <sub>13</sub> (mm)	85	85	4.15
	4.19	Longueur hors tout	l <sub>1</sub> (mm)	1763/1835	1763/1835	4.19
	4.20	Longueur jusqu'à la face avant des fourches	l <sub>2</sub> (mm)	613/685	613/685	4.20
	4.21	Largeur hors tout	b <sub>1</sub> (mm)	720	720	4.21
	4.22	Dimensions des bras de fourche	s/e/l (mm)	55x172x1150	55x172x1150	4.22
	4.25	Ecartement ext. des bras de fourche	b <sub>5</sub> (mm)	540	540	4.25
	4.32	Garde au sol, au milieu empattement	m <sub>2</sub> (mm)	30	30	4.32
	4.33	Largeur d'allée avec palette 1000x1200 en transv.	Ast (mm)	1977/2049 <sup>2)</sup>	1977/2049 <sup>2)</sup>	4.33
	4.34	Largeur d'allée avec palette 800x1200 en long.	Ast (mm)	2027/2099 <sup>3)</sup>	2027/2099 <sup>3)</sup>	4.34
	4.35	Rayon de giration	Wa (mm)	1538/1610 <sup>1)</sup>	1538/1610 <sup>1)</sup>	4.35
	Performances	5.1	Vitesse de translation avec/sans charge	km/h	6,0/6,0	6,0/6,0
5.2		Vitesse de levée avec/sans charge	m/s	0,04/0,06	0,03/0,06	5.2
5.3		Vitesse de descente avec/sans charge	m/s	0,05/0,05	0,05/0,05	5.3
5.8		Rampe maxi avec/sans charge	%	10/20	8/20	5.8
5.10		Frein de service		électrique	électrique	5.10
Moteur électrique	6.1	Moteur de traction, puissance S <sub>2</sub> 60 min.	kW	1,6	1,6	6.1
	6.2	Moteur de levée, puissance S <sub>3</sub> 10 %	kW	1,5	1,5	6.2
	6.3	Batterie selon DIN 43531/35/36 A,B,C, non		DIN B	DIN B	6.3
	6.4	Tension/capacité K <sub>5</sub> batterie	V/Ah	24/250	24/250   24/375	6.4
	6.5	Poids batterie	kg	220	288	6.5
Divers	8.1	Transmission		AC SpeedControl	AC SpeedControl	8.1
	8.4	Insonorisation selon EN 12 053 (valeur à l'oreille du cariste)	dB(A)	70	70	8.4

- 1) Porte-charge abaissé : + 55 mm  
 2) Diagonale selon VDI : + 366 mm  
 3) Diagonale selon VDI : + 204 mm

# Avantages utilisateur

## Motorisation asynchrone innovante

Le moteur asynchrone Jungheinrich offre une meilleure capacité de rendement et réduit les coûts d'utilisation. Ses avantages :

- Haut rendement et excellent bilan énergétique.
- Puissance d'accélération même avec la charge maximale.
- Changement de direction rapide et sans à-coups.
- Moteur sans entretien (pas de charbons).
- Moteur garanti 2 ans.



Utilisation en magasin

## Construction robuste pour les utilisations les plus exigeantes

L'EJE est conçu pour des utilisations intensives.

- Tablier de protection du cadre en acier de haute qualité de 8 mm.

- Robustesse renforcée des longerons pour capacités de charge élevées.

## Conduite optimale en courbe

Le système hydraulique « ProTracLink » qui relie les roues stabilisatrices dotées d'une suspension à ressorts répartit la force d'appui sur chaque roue en fonction de la situation, de manière uniforme en ligne droite et concentrée sur la roue stabilisatrice extérieure dans les virages. Par ailleurs, le système antipatinage ProTracLink garantit une usure réduite des roues porteuses dans la montée en biais de rampes grâce à la mise à niveau automatique, l'équilibre des deux roues porteuses étant maintenu en permanence ce qui évite tout choc sur l'une ou l'autre.

## Conception ergonomique

La nouvelle tête de timon a été conçue pour s'adapter parfaitement aux besoins ergonomiques de l'utilisateur :

- Choix systématique de couleurs et forme des boutons-poussoirs facilitant la conduite intuitive.
- Poignée inclinée optimisant la manipulation.
- Sélecteur de vitesse lente positionné dans la partie inférieure de la tête de timon, facilement accessible avec le timon relevé à la verticale.



Tête de timon ergonomique



L'EJE utilisé pour le déchargement de camion

- Boutons poussoirs assurant la même aisance de commande dans toutes les positions du timon.
- Tête de timon offrant une sécurité de fonctionnement maximale grâce aux capteurs sans contact protégés selon la norme IP 65.

## Durées d'utilisation longues

Les batteries d'une capacité maximale de 375 Ah garantissent des durées d'utilisation longues.

- Châssis court : 2 EPzS 180/250 Ah.
- Châssis long : 3 EPzS 375 Ah (seulement l'EJE 225).
- Chargeur de batterie intégré (24V/30A pour les batteries classiques et sans entretien), rechargement par branchement sur prise secteur (option)
- Possibilité d'extraction latérale de la batterie pour les utilisations sur plusieurs postes de travail (option).

## Accessoires

- Version frigorifique.
- Galets d'entrée.
- Dossieret repose-charge.

## Jungheinrich France s.a.s.

14, Avenue de l'Europe  
Boîte postale 2  
78142 Vélizy-Villacoublay Cedex  
Téléphone 01 39 45 68 68  
Télécopie 01 39 45 69 69

info@jungheinrich.fr  
www.jungheinrich.fr

Jungheinrich AG  
Certifié Qualité ISO 9001  
et Management  
Environnemental ISO 14001.



Les matériels Jungheinrich  
sont conformes aux normes  
européennes de sécurité.



**JUNGHEINRICH**  
Assurément