

Compact avec motorisation asynchrone et propulsion arrière

Le plus puissant de sa catégorie avec une faible consommation d'énergie

Pour le stockage en masse : seulement 990 mm de largeur

Poste de travail grand espace

Commande SOLO-PILOT ou MULTI-PILOT (option)

Variateurs électroniques à micro-processeurs, technologie asynchrone ac



EFG 110–115

Chariot élévateur électrique trois roues (1000, 1250 et 1500 kg)

Propulsion arrière, compacité, haute performance et conditions de travail optimales sur le plan ergonomique sont les points forts des chariots électriques trois roues EFG 110k/110–115. Ses atouts : grande maniabilité, rapidité de manœuvre pour les opérations de chargement et déchargement sur camions, conteneurs et wagons et confort du poste de travail favorisant de meilleures performances.

Le poste de conduite se caractérise tout d'abord par sa sécurité et sa simplicité d'accès, la hauteur d'accès n'est que de 520 mm. La colonne de direction réglable et le siège con-

fort multiréglable permettent d'adapter le poste de travail à la taille du cariste. Le toit de la cabine du cariste (à une hauteur de 2090 mm) offre un grand espace au poste de travail (toit standard container à une hauteur de 1970 mm en option). Une exceptionnelle visibilité circulaire augmente la sécurité. A droite du siège, la commande hydraulique SOLO-PILOT, de conception très ergonomique, centralise les fonctions de levée, descente, sens de translation et avertisseur sonore. La commande MULTI-PILOT est proposée en option. Le tableau de bord se situe dans le champ de vision du cariste qui fixe la

fourche. Il affiche des messages en clair sur des données essentielles comme les heures d'utilisation, l'état de charge de la batterie (avec coupure automatique de levée) et des informations par codes d'erreur. D'une simplicité d'utilisation remarquable, ce chariot dont les pédales d'accélération et de frein sont positionnées comme celles d'une voiture, est équipé d'un moteur étanche selon la norme IP 54 et a une formidable capacité d'accélération sans à-coups. C'est un appareil idéal pour les utilisations mixtes à l'intérieur et l'extérieur.

EFG 110k/110-115

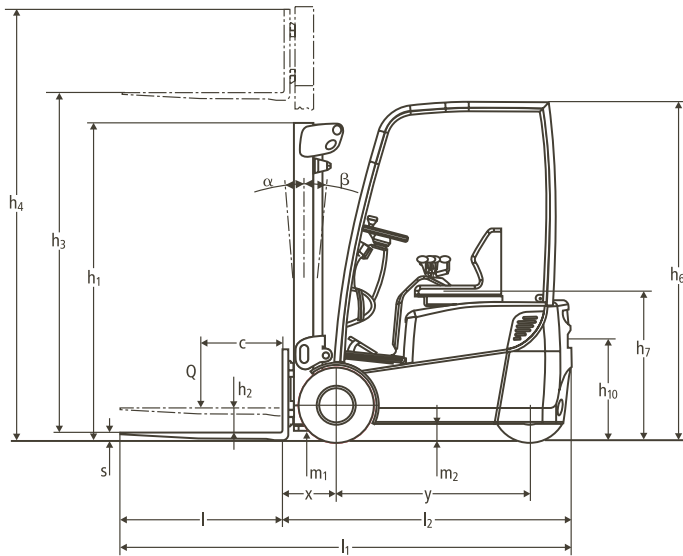

Capacité

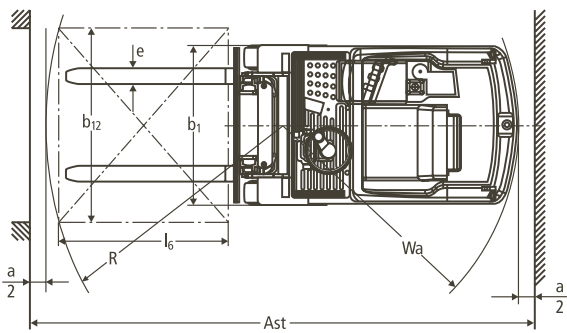
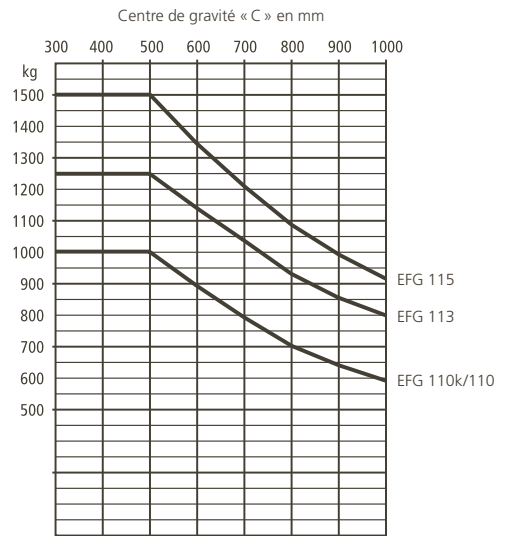

Caractéristiques	Cotes des mâts EFG 110k/110-115					Capacité (kg) c = 500 mm				Chariot	
	Hauteur de levée h ₃ mm	Hauteur de levée libre h ₂ mm	Hauteur hors tout mât replié h ₁ mm	Hauteur hors tout mât déployé h ₄ mm	Inclinaison av/ar α/β (°)	sans tablier à déplacement latéral, pneus simples SE					
						EFG 110k	EFG 110	EFG 113	EFG 115	Largeur	Voie
Mât télescopique double ZT	2300	150	1650	2850	5/4	1000	1000	1250	1500	990	838
	3000 ¹⁾	150 ¹⁾	2000 ¹⁾	3550 ¹⁾	5/6 ¹⁾	1000	1000	1250	1500	990	838
	3100	150	2050	3650	5/6	1000	1000	1250	1500	990	838
	3300	150	2150	3850	5/6	1000	1000	1250	1500	990	838
	3600	150	2300	4150	5/6	1000	1000	1250	1500	990	838
	4000	150	2500	4550	5/6	1000	1000	1250	1500	990	838
	4500	150	2800	5050	5/6	1000	1000	1250	1500	1062	910
Mât télescopique double ZZ	2300	1055	1605	2850	5/4	1000	1000	1250	1500	990	838
	3000	1405	1955	3550	5/6	1000	1000	1250	1500	990	838
	3100	1455	2005	3650	5/6	1000	1000	1250	1500	990	838
	3300	1555	2105	3850	5/6	1000	1000	1250	1500	990	838
	3600	1705	2255	4150	5/6	1000	1000	1250	1500	990	838
	4000	1905	2455	4550	5/6	1000	1000	1250	1500	990	838
Mât triplex DZ	4350	1405	1955	4900	5/6	1000	1000	1250	1500	990	838
	4500	1455	2005	5050	5/6	1000	1000	1250	1450	1062	910
	4800	1555	2105	5350	5/6	1000	1000	1250	1350	1062	910
	5000	1630	2180	5550	5/5	950	1000	1200	1300	1062	910
	5500	1805	2355	6050	5/5	850	900	1050	1200	1062	910
	6000	2005	2555	6550	5/4	–	800	850	1000	1062	910
	6500	2255	2805	7050	5/4	–	–	700	900	1062	910

1) standard

Caractéristiques techniques selon VDI 2198

Au: 11/2007

Caractéristiques	1.1	Fabricant	Jungheinrich	Jungheinrich	Jungheinrich	Jungheinrich	1.1	
	1.2	Type du modèle	EFG 110k	EFG 110	EFG 113	EFG 115	1.2	
	1.3	Mode de propulsion	électrique	électrique	électrique	électrique	1.3	
	1.4	Conduite	assis	assis	assis	assis	1.4	
	1.5	Capacité nominale Q (t)	1	1	1,25	1,5	1.5	
	1.6	Centre de gravité c (mm)	500	500	500	500	1.6	
	1.8	Distance du talon de fourche à l'axe essieu avant x (mm)	330 ¹⁾	330 ¹⁾	330 ¹⁾	330 ¹⁾	1.8	
	1.9	Empattement y (mm)	984	1038	1146	1200	1.9	
	Poids	2.1	Poids propre avec batterie (voir ligne 6.5)	kg	2490	2570	2760	2870
2.2		Charge sur essieu avec charge avant/arrière	kg	2940/550	2945/625	3390/620	3805/565	2.2
2.3		Charge sur essieu sans charge avant/arrière	kg	1095/1395	1145/1425	1235/1525	1270/1600	2.3
Roues, châssis	3.1	Roues	SE	SE	SE	SE	3.1	
	3.2	Dimensions roues avant	18 x 7-8	18 x 7-8	18 x 7-8	18 x 7-8	3.2	
	3.3	Dimensions roues arrière	18 x 7-8	18 x 7-8	18 x 7-8	18 x 7-8	3.3	
	3.5	Nombre de roues avant/arrière (x = roues motrices)	2/1x	2/1x	2/1x	2/1x	3.5	
	3.6	Voie (avant) b ₁₀ (mm)	838	838	838	838	3.6	
	3.7	Voie (arrière) b ₁₁ (mm)	0	0	0	0	3.7	
	Caractéristiques de base	4.1	Inclinaison du mât/tablier porte-fourche avant/arrière α/β (°)	5/6	5/6	5/6	5/6	4.1
4.2		Hauteur du mât baissé h ₁ (mm)	2000	2000	2000	2000	4.2	
4.3		Levée libre h ₂ (mm)	150	150	150	150	4.3	
4.4		Levée standard h ₃ (mm)	3000	3000	3000	3000	4.4	
4.5		Hauteur du mât déployé h ₄ (mm)	3550	3550	3550	3550	4.5	
4.7		Hauteur du toit de protection (cabine) h ₆ (mm)	2090	2090	2090	2090	4.7	
4.8		Hauteur du siège conducteur h ₇ (mm)	900	900	900	900	4.8	
4.12		Hauteur du crochet d'attelage h ₁₀ (mm)	635	635	635	635	4.12	
4.19		Longueur hors tout (fourches incluses) l ₁ (mm)	2719	2773	2881	2935	4.19	
4.20		Longueur jusqu'à la face avant des fourches l ₂ (mm)	1569	1623	1731	1785	4.20	
4.21		Largeur hors tout b ₁ /b ₂ (mm)	990/-	990/-	990/-	990/-	4.21	
4.22		Dimensions des bras de fourche s/e/l (mm)	35 x 100 x 1150	35 x 100 x 1150	35 x 100 x 1150	35 x 100 x 1150	4.22	
4.23		Tablier porte-fourche ISO 2328, classe A,B	ISO 2A	ISO 2A	ISO 2A	ISO 2A	4.23	
4.24		Largeur du tablier porte-fourche b ₃ (mm)	950	950	950	950	4.24	
4.31		Garde au sol sous le mât avec charge m ₁ (mm)	90	90	90	90	4.31	
4.32		Garde au sol, au milieu empattement m ₂ (mm)	100	100	100	100	4.32	
4.33	Largeur d'allée avec palette 1000x1200 en transv. Ast (mm)	2898	2952	3060	3114	4.33		
4.34	Largeur d'allée avec palette 800x1200 en long. Ast (mm)	3020	3074	3182	3236	4.34		
4.35	Rayon de giration Wa (mm)	1239	1293	1401	1455	4.35		
4.36	Rayon mineur de braquage b ₁₃ (mm)	0	0	0	0	4.36		
Performances	5.1	Vitesse de translation avec/sans charge	km/h	12/12,5	12/12,5	12/12,5	12/12,5	5.1
	5.2	Vitesse de levée avec/sans charge	m/s	0,28/0,50	0,29/0,50	0,25/0,50	0,24/0,50	5.2
	5.3	Vitesse de descente avec/sans charge	m/s	0,58/0,60	0,58/0,60	0,58/0,60	0,58/0,60	5.3
	5.5	Effort au crochet avec/sans charge S ₂ 60 min	N	1150/1250	1150/1250	1100/1250	1055/1250	5.5
	5.6	Effort au crochet maxi avec/sans charge S ₂ 5 min	N	4400/4500	4400/4500	4375/4500	4350/4500	5.6
	5.7	Rampe avec/sans charge S ₂ 30 min	%	8,5/12	8/11,5	7/11	6,5/10,5	5.7
	5.8	Rampe maxi avec/sans charge S ₂ 5 min	%	13/18	12,5/17,5	11/16,5	10/16	5.8
	5.9	Accélération avec/sans charge (10 m)	s	5,1/4,6	5,1/4,6	5,4/4,7	5,6/4,8	5.9
	5.10	Frein de service		hydraulique	hydraulique	hydraulique	hydraulique	5.10
	Moteur électrique	6.1	Moteur de traction, puissance S ₂ 60 min.	kW	4,0	4,0	4,0	4,0
6.2		Moteur de levée, puissance S ₃ 20 %	kW	6	6	6	6	6.2
6.3		Batterie selon DIN 43531 / 35/36 A,B,C, non		43535 A	43535 A	43535 A	43535 A	6.3
6.4		Tension/capacité K ₅ batterie	V/Ah	24/460	24/575	24/805	24/920	6.4
6.5		Poids batterie	kg	380	450	600	690	6.5
6.6		Dimensions batterie L/l/h	mm	830/273/627	830/327/627	830/435/627	830/489/627	6.6
Divers	8.1	Transmission		Impuls/AC	Impuls/AC	Impuls/AC	Impuls/AC	8.1
	8.2	Pression de travail pour accessoires	bar	160	160	185	210	8.2
	8.3	Débit d'huile pour accessoires	l/min	14	14	14	14	8.3
	8.4	Insonorisation selon EN 12053 (valeur à l'oreille du cariste) dB(A)		63	63	63	63	8.4
	8.5	Type d'attelage/type DIN		DIN 15170-H	DIN 15170-H	DIN 15170-H	DIN 15170-H	8.5

1) 337 mm avec un mât DZ ; avec TDL intégré x = 362 mm (369 mm avec un mât DZ) ; avec TDL rapporté x = 390 mm (397 mm avec un mât DZ)

2) 45 cycles VDI/h

Avantages utilisateur

Economique et performant

Le rapport qualité-prix est convaincant : excellente conception du poste de travail, hautes performances et coût d'utilisation limités au cours du cycle de vie de l'appareil.

Capacité restante

Capacité nominale totale jusqu'à 4500 mm (EFG 115) ou 5000 mm (EFG 110k/110/113) grâce à une stabilité exceptionnelle.

Motorisation innovante

Moteurs asynchrones de translation et de levage avec faible déperdition énergétique (pas de ventilation).



Moteurs de translation et d'élévation asynchrones

Poste de travail confortable et efficace

- Grand espace grâce à la hauteur importante de la cabine couverte de série.
- Visibilité exceptionnelle avec mât tablier porte-fourche libérant un large champ de vision.
- Aisance de manœuvre grâce à la commande ergonomique SOLO-PILOT ou MULTI-PILOT (en option) groupant fonctions sens de translation et levée (hydraulique).
- Conduite aisée grâce à la direction hydraulique (5,2 tours de volant pour un angle de 180°).

Maintenance fortement réduite

- Batterie rapidement et facilement accessible grâce au capot monobloc.



SOLO-PILOT

- Moteurs asynchrones sans entretien ni usure.
- Parfaite étanchéité des moteurs et composants électroniques à la poussière, l'humidité et l'eau selon la norme IP 54.
- Allongement de la durée entre deux révisions (révision recommandée toutes les 1000 heures d'utilisation ou tous les six mois).
- Direction hydraulique avec un système d'engrenages entièrement étanche.

Systèmes économiques de translation et de levage

- Rendement optimal de la technologie asynchrone.
- Système de récupération d'énergie.
- Suppression du ventilateur des moteurs.
- Allongement significatif de la durée d'utilisation de la batterie ce qui limite la fréquence des recharges.
- Régulation progressive de la vitesse de descente quelle que soit la charge grâce à l'hydraulique proportionnelle.

Technologie innovante de régulation de la translation et de la sécurité

- Conduite souple et précise grâce à la commande au variateur par impulsion du système asynchrone.
- Flexibilité grâce au paramétrage programmable.
- Cinq programmes présélectionnés (en option).

- Réduction de la vitesse en courbe grâce au système Jungheinrich Curve Control (en option).

SOLO-PILOT

Le SOLO-PILOT (équipement de série) groupe les commandes de levée/descente, sens de translation et avertisseur sonore. Les fonctions inclinaison vers l'avant ou l'arrière, déplacement latéral du tablier (en option) et hydraulique auxiliaire (en option) sont activées par une série de commandes situées juste à côté.

MULTI-PILOT

Le MULTI-PILOT (en option) centralise toutes les commandes de translation et les fonctions hydrauliques qui sont facilement activées sans déplacement de la main. Sa conception ergonomique est optimale. La simple



MULTI-PILOT

rotation de la main permet d'activer successivement les différentes commandes des fonctions hydrauliques.

Moteurs asynchrones

La propulsion est assurée par des moteurs asynchrones entièrement étanches sans entretien (pas de charbons). Leur étanchéité les protège contre la poussière, l'humidité et l'eau. La régulation de la température, par une adaptation des performances, protège les moteurs contre la surchauffe.

Jungheinrich France s.a.s.

14, Avenue de l'Europe
Boîte postale 2
78142 Vélizy-Villacoublay Cedex
Téléphone 01 39 45 68 68
Télécopie 01 39 45 69 69

info@jungheinrich.fr
www.jungheinrich.fr

Jungheinrich AG
Certifié Qualité ISO 9001
et Management
Environnemental ISO 14001.



Les matériels Jungheinrich
sont conformes aux normes
européennes de sécurité.



JUNGHEINRICH
Assurément