

**Roulage silencieux**

**Nouvelle poignée brevetée**

**Court et maniable**

**Robuste et endurant**

**Pompe à débit rapide (option)**



## AM 2200

### Transpalette manuel (2200 kg)

Le transpalette AM 2200 est l'auxiliaire indispensable de l'entrepôt, pour tous les transports manuels sur trajets courts. Ses avantages :

- Aussi pratique pour droitiers que pour gauchers, utilisable également d'une seule main en toute sécurité.

- Pompe à débit rapide en option (jusqu'à 120 kg) qui permet de lever la palette en seulement 3 mouvements de timon.

- Très grande maniabilité, même en espaces restreints, grâce à la partie motrice étroite.

Roulage fluide et silencieux grâce aux axes de roues protégés et aux articulations à revêtement téflon, sans entretien.

Le grand choix de types de bandage permet une adaptation parfaite aux sols les plus divers.

# AM 2200

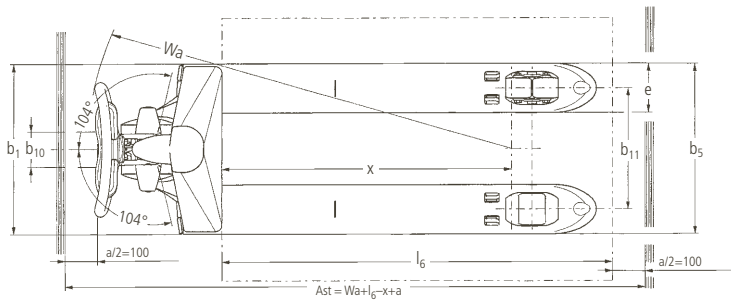
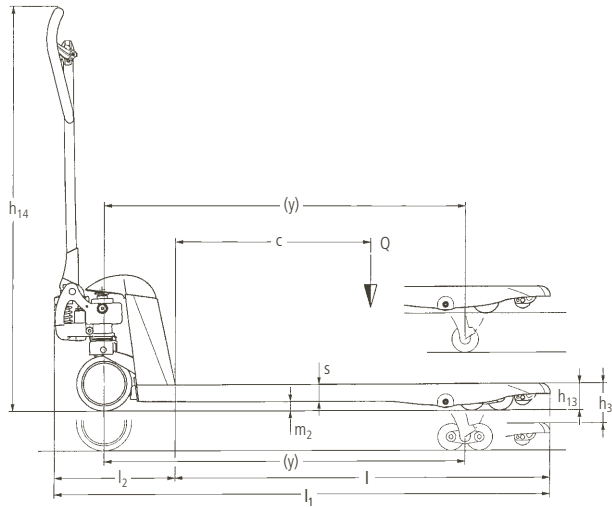

# Caractéristiques techniques selon VDI 2198

Au : 07/2007

		Caractéristiques						
		Jungheinrich	Jungheinrich	Jungheinrich	Jungheinrich	Jungheinrich	Jungheinrich	
1.1	Fabricant	Jungheinrich	Jungheinrich	Jungheinrich	Jungheinrich	Jungheinrich	Jungheinrich	1.1
1.2	Type du modèle	<b>AM 2200</b>	<b>AM 2200</b>	<b>AM 2200</b>	<b>AM 2200</b>	<b>AM 2200</b>	<b>AM 2200</b>	1.2
		(795 mm)	(950 mm)	(1054 mm)	(1150 mm)	(1207 mm) <sup>7)</sup>	(1207 mm)	
1.4	Conduite	manuel	manuel	manuel	manuel	manuel	manuel	1.4
1.5	Capacité nominale Q (t)	2,2	2,2	2,2	2,2	2,2	2,2	1.5
1.6	Centre de gravité c (mm)	400	500	534	600	610	610	1.6
1.8	Distance du talon de fourche à l'axe essieu avant x (mm)	535	690	794	890	947	947	1.8
1.9	Empattement y (mm)	755	910	1014	1110	1167	1167	1.9
2.1	Poids en ordre de fonctionnement kg	51 <sup>9)</sup>	54 <sup>8)</sup>	56 <sup>6)</sup>	58 <sup>2)</sup>	59 <sup>1)</sup>	59 <sup>1)</sup>	2.1
2.3	Charge sur essieu sans charge avant/arrière kg				38/20 <sup>3)</sup>	39/20 <sup>3)</sup>		2.3
3.1	Roues	C; V; N	C; V; N	C; V; N	C; V; N	C; V; N	C; V; N	3.1
3.2	Dimensions roues avant	170	170	170	170	170	170	3.2
3.3	Dimensions roues arrière	82x96/82x62 <sup>4)</sup>	82x96/82x62 <sup>4)</sup>	82x96/82x62 <sup>4)</sup>	82x96/82x62 <sup>4)</sup>	75x96/75x62 <sup>3)</sup>	82x96/82x62 <sup>4)</sup>	3.3
3.5	Nombre de roues avant/arrière (x = roues motrices)	2/2 ou 2/4	2/2 ou 2/4	2/2 ou 2/4	2/2 ou 2/4	2/2 ou 2/4	2/2 ou 2/4	3.5
3.6	Voie (avant) b <sub>10</sub> (mm)	109	109	109	109	109	109	3.6
3.7	Voie (arrière) b <sub>11</sub> (mm)	370	370	370	370	370	370	3.7
4.4	Levée standard h <sub>3</sub> (mm)	122	122	122	122	124	122	4.4
4.9	Hauteur du timon en position de marche min./max. h <sub>14</sub> (mm)	1234	1234	1234	1234	1234	1234	4.9
4.14	Hauteur plancher, cabine en position haute h <sub>12</sub> (mm)	205	205	205	205	199	205	4.14
4.15	Hauteur des bras porteurs baissés h <sub>13</sub> (mm)	83	83	83	83	75	83	4.15
4.19	Longueur hors tout l <sub>1</sub> (mm)	1165	1320	1424	1520	1577	1577	4.19
4.20	Longueur jusqu'à la face avant des fourches l <sub>2</sub> (mm)	373	373	373	373	373	373	4.20
4.21	Largeur hors tout b <sub>1</sub> /b <sub>2</sub> (mm)	520/680	520/680	520/680	520/680	520/680	520/680	4.21
4.22	Dimensions des bras de fourche s/e/l (mm)	53/150/795	53/150/950	53/150/1054	53/150/1150	53/150/1207	53/150/1207	4.22
4.25	Ecartement ext. des bras de fourche b <sub>3</sub> (mm)	520/680	520/680	520/680	520/680	520/680	520/680	4.25
4.32	Garde au sol, au milieu empattement m <sub>2</sub> (mm)	30	30	30	30	27	30	4.32
4.33	Largeur d'allée avec palette 1000x1200 en transv. Ast (mm)	1584	1584	1638	1734	1791	1791	4.33
4.34	Largeur d'allée avec palette 800x1200 en long. Ast (mm)	1784	1784	1784	1784	1791	1791	4.34
4.35	Rayon de giration Wa (mm)	919	1074	1178	1274	1331	1331	4.35
5.3	Vitesse de descente avec/sans charge m/s	0,09/0,02	0,09/0,02	0,09/0,02	0,09/0,02	0,09/0,02	0,09/0,02	5.3

- 1) 64 avec écartement extérieur des bras de fourche (EEF) 680 mm  
 2) 63 kg avec EEF 680mm  
 3) Largeur 520 mm  
 4) 82 x 62 galets tandem  
 5) 75 x 62 galets tandem  
 6) 61 kg avec EEF 680 mm  
 7) h<sub>13</sub> = 75 mm  
 8) 54 kg avec EEF 680 mm  
 9) 56 kg avec EEF 680 mm

# Avantages utilisateur

## Simple d'utilisation

La nouvelle poignée de commande au timon est simple et pratique, utilisable de la main droite comme de la gauche. La précision du vérin de descente permet de reposer en douceur la charge. La pompe à débit rapide – option – lève la palette du sol en 3 mouvements de timon et atteint la levée maxi en seulement 5 mouvements.



Poignée de commande accessible quelque soit la position de la main

## Plus court et plus maniable

La longueur de la partie motrice a été réduite à seulement 373 mm, permettant une excellente maniabilité, même en espaces restreints.

## Léger et pratique

Le rendement du bloc hydraulique a été optimisé, d'où un moindre effort de pompage. Les roues avec bagues autolubrifiantes diminuent l'effort nécessaire au déplacement de la charge.



Hydraulique sans entretien

## Silencieux et robuste

Les roulements étanches et les articulations permettent un fonctionnement remarquablement silencieux et ont une durée d'utilisation particulièrement longue et ne nécessitent plus aucun graissage.



Graissage à vie des roulements étanches pour utilisation sans entretien

## Pratique et fiable

Les encoches de marquage permettent de prendre les palettes transversalement avec précision et en toute sécurité.

## Endurant

Fourche plus épaisse, en tôle pliée, support de timon renforcé, galets d'entrée carénés, un acier très résistant. Les meilleures garanties d'une stabilité et d'une longévité maximales. Les chiffres parlent d'eux-mêmes : 2200 kg de capacité nominale pour le modèle de base !



Pointes de fourche profilées pour une saisie plus simple des palettes

## Variantes et modèles spéciaux

Le grand choix de variantes et d'accessoires rend l'AM 2200 flexible pour s'adapter aux utilisations les plus diverses, comme par exemple les multiples longueurs et écartements de fourche, les différents systèmes de freinage ou les teintes spécifiques. Vous pouvez aussi commander des versions spéciales, comme les modèles anti-corrosion, par exemple, en galvanisé ou acier spécial.

## Jungheinrich France s.a.s.

14, Avenue de l'Europe  
Boîte postale 2  
78142 Vélizy-Villacoublay Cedex  
Téléphone 01 39 45 68 68  
Télécopie 01 39 45 69 69

info@jungheinrich.fr  
www.jungheinrich.fr

Jungheinrich AG  
Certifié Qualité ISO 9001  
et Management  
Environnemental ISO 14001.



Les matériels Jungheinrich  
sont conformes aux normes  
européennes de sécurité.



**JUNGHEINRICH**  
Assurément